



**Инструкция по эксплуатации**

**Гладильная система**

**KRAUSEN COMPACT**



## СОДЕРЖАНИЕ

Стр.

Правила безопасности .....	2
Об инструкциях .....	5
Перечень комплектующих и элементов управления .....	6
Инструкция по эксплуатации KRAUSEN COMPACT .....	7
Подготовка гладильной системы к работе .....	7
Перед началом работы .....	8
Наполнение бойлера водой .....	9
KRAUSEN COMPACT начало работы .....	11
Функция всасывания (ВАКУУМа).....	13
Функция НАДДУВа .....	14
Обслуживание KRAUSEN COMPACT .....	15

### Поздравляем Вас с Вашим выбором!

Вы приобрели активную гладильную систему нового поколения, **KRAUSEN Compact**, разработанную и изготовленную по высоким технологиям. Для достижения оптимальных результатов рекомендуется производить регулярное обслуживание системы.

Пожалуйста, внимательно прочитайте данную инструкцию об использовании, безопасности и уходе за системой перед тем, как использовать ее в первый раз.

## Правила безопасности

### Перед использованием:

- Тщательно прочитайте всю приведенную здесь информацию, содержащую полезные сведения относительно использования, безопасности и обслуживания агрегата. Храните данную инструкцию и, в случае необходимости, передайте их новым владельцам.
- Этот прибор соответствует требованиям **CE** действующим правилам по безопасности электроприборов.
- Устройство соответствует стандарту 89/336/ЕЕС по «Электромагнитной совместимости» и стандарту 73/23 ЕЕС по «Безопасности электрического оборудования. Устройство имеет метку европейских требований безопасности **CE**.
- Производитель оставляет за собой право изменить спецификацию прибора и его комплектацию без предварительного уведомления потребителя.
- Не включайте прибор, если паровой шланг или шнур электропитания имеют повреждения (трещины, разрезы, разрывы) или, если агрегат упал и, возможно, произошло внутреннее повреждение.
- Перед первым включением прибора убедитесь, что напряжение в сети соответствует техническим характеристикам прибора, указанным на табличке технических данных. Прибор следует подключать только к розетке, оснащенной автоматическим предохранителем на 16 А.
- В случае использования удлинителей, убедитесь в том, что они пригодны для использования и работают при 16 А.
- В случае использования удлинителей, убедитесь в том, что они полностью размотаны перед подключением.
- Прибор следует подключать только к розетке, соответствующей требованиям безопасности и заземленной.

### Общие указания

- Используйте систему только на полу. Нельзя работать на доске в вертикальном положении.
- Производитель и продавец не несут ответственности за любые травмы покупателя, если прибор неисправен из-за неправильной эксплуатации, неквалифицированного ремонта или обслуживания.
- Производитель не несет никакой ответственности в случае, если агрегат окажется поврежден из-за ненадлежащего использования или ремонтом, произведенным неавторизованным персоналом.
- При любом и каждом сбое в эксплуатации или поломке обращайтесь только в сервисный центр производителя, указанный в гарантийном талоне. Любая попытка несанкционированного ремонта приведет к прекращению гарантийных обязательств.
- Шнур питания должен быть заменен исключительно авторизованным персоналом в сервисном центре производителя.
- Храните агрегат в сухом месте. Не храните систему на открытом воздухе. Не подвергайте прибор воздействию атмосферных факторов (открытое солнце, влага и т.п.) или источников тепла.
- Чистите прибор сухой или слегка влажной тканью.
- Используйте только аксессуары, рекомендуемые производителем.

## Правила безопасности

- Пар, производимый парогенератором гладильной системы, имеет очень высокую температуру. Утюг и аксессуары могут быть очень горячими. Избегайте контакта с ними.

Символ пара  (символ 5597 IEC 60417-1) указывает на риск ожога.

- Не допускается использование устройства лицами с ограниченными физическими или умственными возможностями (включая детей), персонами не имеющими соответствующих знаний либо опыта использования, не ознакомившимися с инструкцией по эксплуатации. Эксплуатация системы вышеперечисленными особами возможна, только после проведения инструктажа и под непосредственным контролем лиц, ответственных за их безопасность.
- Прибор после использования должен храниться в безопасном месте и вне досягаемости детей.
- Никогда не включайте прибор после того, как вы его случайно уронили. В этом случае, обесточьте аппарат и обратитесь в авторизованный производителем сервисный центр.
- При отсоединении прибора от сети не тяните за сетевой шнур. Избегайте контакта шнура питания и шланга с острыми предметами.
- Все части устройства, находящиеся под напряжением (выключатель, вилка, электронные компоненты) не должны входить в контакт с водой.
- Вынимайте вилку прибора из розетки и давайте котлу остыть перед тем, как производить любые манипуляции по обслуживанию прибора, наполнению или опорожнению бойлера.
- Не оставляйте включенный прибор без присмотра. Выключайте прибор, даже если собираетесь отойти от него на короткое время.
- Открывать котел разрешается только при выключенном, и остывшем агрегате, при отсутствии давления в котле парогенератора. Перед тем как полностью снять пробку котла, поверните ее на несколько оборотов, чтобы выпустить остаточный пар, и только затем откройте ее полностью.
- Наливайте в котел только чистую воду без добавок, ароматизаторов или любых других химических веществ.
- Во время работы не разрешается наклонять или переворачивать гладильную систему. Не направляйте струю пара на людей, животных или растения.
- Не направляйте струю пара на электроприборы или другие электрические установки. Не вставляйте никакие предметы в отверстия гладильной системы, не используйте устройство при засоренных или заблокированных отверстиях шланга или насадок.
- Не используйте агрегат с мокрыми руками или босиком.
- Не включайте агрегат вблизи с легко воспламеняющимися или взрывчатыми веществами.

### Рекомендуемые процедуры утилизации

- Когда упаковка и оборудование больше не пригодны для использования, от них необходимо избавиться в соответствии с местными указаниями по утилизации мусора.
- Упаковочный материал нужно выбрасывать в специально отведенные контейнеры. Выбрасываемый прибор должен быть отвезен на соответствующий центр утилизации.
- Чтобы избежать опасности удушья, храните упаковочные полиэтиленовые пакеты в местах, недоступных для детей!

## Правила безопасности

### Об инструкциях

- Данные инструкции являются достаточно полными, чтобы вы начали эффективно использовать продукт, но они не могут охватить каждую деталь. Для получения дополнительной информации о продукте, замене чехлов, аксессуаров, или если у вас возник вопрос, который не охвачен либо частично рассмотрен в этом руководстве, пожалуйста, обращайтесь в ближайший сервисный центр, либо к продавцу у которого вы приобрели данную гладильную систему.

**Внимание:** сохраните коробку для будущей транспортировки системы (перевозки, доставки в сервисный центр, при выбрасывании и т.п.)

**Сохраните настоящую инструкцию на будущее и, если будет возможно, передайте её будущим владельцам устройства.**

## ПЕРЕЧЕНЬ КОМПЛЕКТУЮЩИХ И ЭЛЕМЕНТОВ УПРАВЛЕНИЯ

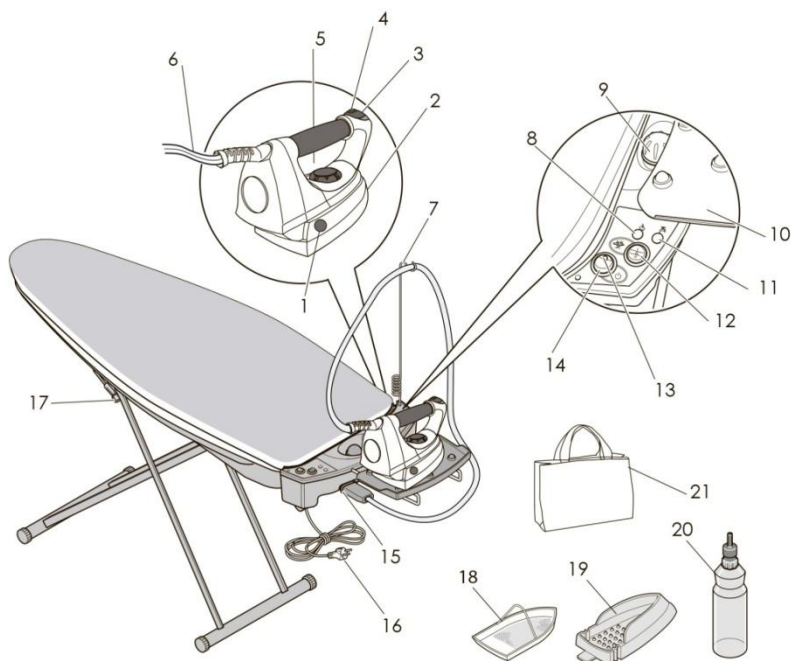

1. Индикатор нагрева утюга
2. Подошва утюга
3. Индикатор нагрева утюга (термостата)
4. Кнопка подачи пара
5. Регулятор температуры подошвы утюга (термостат)
6. Шнур подачи пара/электроэнергии
7. Металлический держатель парового шланга
8. Индикатор готовности пара
9. Крышка с клапаном безопасности
10. Подставка для утюга
11. Индикатор окончания воды
12. Переключатель режима надува/всасывания
13. Индикатор включения системы
14. Общий выключатель устройства (выключатель питания)
15. Разъем подачи пара/электроэнергии
16. Сетевой шнур
17. Регулятор высоты доски
18. Тefлоновая насадка (дополнительная опция)
19. Термозащитный чехол для хранения утюга
20. Бутылка для заливки воды
21. Сумка для хранения аксессуаров

# ИНСТРУКЦИЯ ПО ЭКСПЛУАТАЦИИ KRAUSEN COMPACT

## Подготовка гладильной системы к работе

При подготовке гладильной системы **KRAUSEN COMPACT** к работе необходимо соблюдать определенные правила:

- установите доску на ровной, сухой, горизонтальной поверхности, вблизи от розетки электропитания;
- доска должна быть установлена так, чтобы никто не мог на неё натолкнуться или повредить её;
- не располагайте доску вблизи нагревательных приборов или открытого огня;
- используйте доску только в сухих помещениях;
- остерегайтесь ожогов, держите систему вдали от детей;
- не наступайте на шланги и провода.

**Установка системы производится следующим образом:**

- Поставьте гладильную доску на пол вертикально (парогенератором вниз);
- Одной рукой держите конец гладильной доски;
- Другой рукой возьмитесь за ножку гладильной доски;
- С усилием потяните части в противоположные стороны (рис.1), пока не услышите щелчки фиксаторов ног доски и регулятор высоты не закроется (рис.2);
- Установите систему в горизонтальное положение ногами на пол (рис.3).

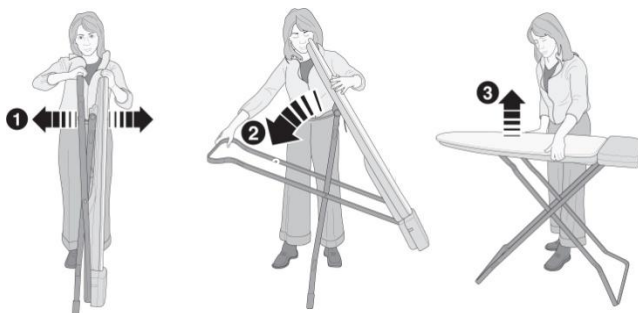

**ПРИМЕЧАНИЕ:** Обратите внимание на то, чтобы ножки гладильной системы не скользили на гладком полу во время складывания/раскладывания прибора.

**Чтобы собрать подставку для утюга выполните следующие действия:**

- Выдвиньте металлическую рамку из доски;
- Расположите направляющие подставки над металлической рамкой;
- Нажмите с усилием на подставку, чтобы надежно пристегнуть ее к металлической рамке.

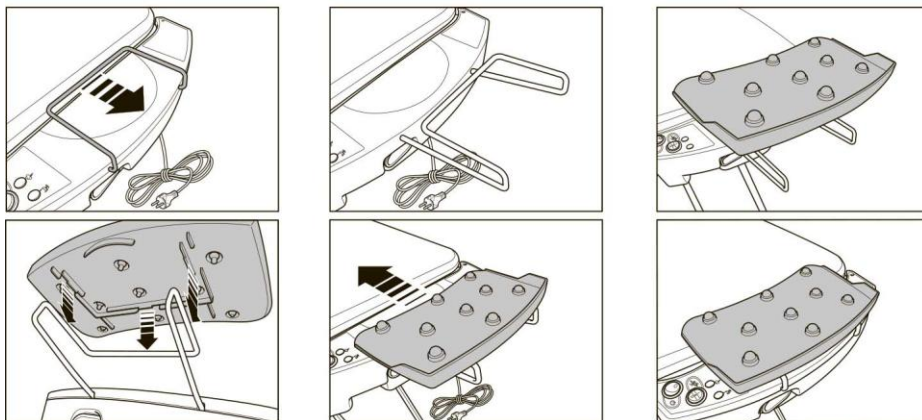

## ИНСТРУКЦИЯ ПО ЭКСПЛУАТАЦИИ KRAUSEN COMPACT

- Вставьте держатель парового шланга (7) в одно из отверстий, которые расположены по обеим сторонам бойлера и разместите на нем шланг (6). Держатель шланга предотвращает излишние помехи при работе с утюгом и уменьшает «износ» оплетки парового шланга.

Для держателя паропровода предусмотрено два отверстия по одному с каждой стороны парогенератора, таким образом, поддержка шнура возможна как для правостороннего, так и для левостороннего использования.

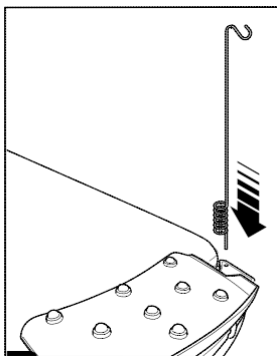

## ПЕРЕД НАЧАЛОМ РАБОТЫ С ГЛАДИЛЬНОЙ СИСТЕМОЙ

Не забывайте, что неправильная работа с электрическим прибором, может быть фатальной. Пожалуйста, тщательно следуйте инструкциям по безопасности и ее указаниям:

- Перед заполнением котла водой всегда сначала выключите прибор и отключите от электрической сети;
- Никогда не касайтесь подошвы утюга во время работы;
- Подошва утюга никогда не должна прикасаться к шнурам электропитания и подачи пара;
- Обратите внимание, не ошпарьте третьих лиц;
- Поскольку парогенератор находится под давлением, крышка безопасности всегда должна быть закрыта;
- Промывать бойлер можно только в отключенном состоянии и после его полного охлаждения.



# ИНСТРУКЦИЯ ПО ЭКСПЛУАТАЦИИ KRAUSEN COMPACT

## ПОДГОТОВКА К РАБОТЕ KRAUSEN COMPACT:

- Снимите с утюга защитную пленку.
- Подключите вилку шланга утюга в гнездо парогенератора.
- Расположите утюг (подошвой вниз) на подставке.

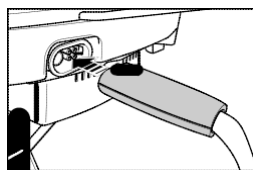

## НАПОЛНЕНИЕ КОТЛА ПАРОГЕНЕРАТОРА ВОДОЙ

- Выньте штепсельную вилку из розетки;
- Осторожно отвинтите крышку безопасности (9), убедившись, что весь пар отработан;
- Заполните бутылку (20) водопроводной водой без добавок;
- Вставьте носик крышки бутылки в заливное отверстие парового котла;
- Слегка нажмите на бутылку и, при необходимости аккуратно потряхивая бутылку, заполните бойлер водой;
- Всегда плотно закрывайте крышку котла (9), но не переусердствуйте, чтобы не повредить резьбу и резиновую прокладку
- Задвиньте подставку для утюга. Приступайте к глаженью, только тогда, когда подставка находится в «закрытом» положении.

НАЛИТЬ ВОДЫ



слегка нажать

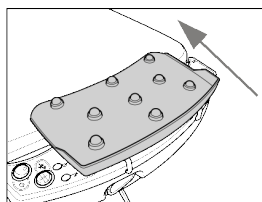
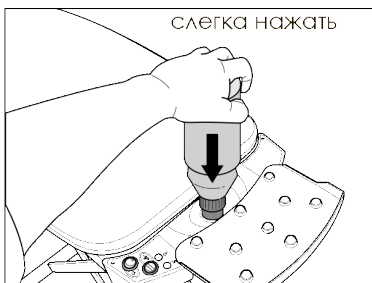

Задвинуть подставку

**Важно:** Максимальная емкость бойлера равна 1 л. Не забывайте, что внутри бачка всегда остается некоторое количество воды. Кроме того, при заполнении котла водой образовавшиеся внутри воздушные пузыри могут воспрепятствовать полному заполнению. Рекомендуем вам при заполнении бойлера водой аккуратно потряхивать бутылку для заливки. Никогда не заполняйте парогенератор под краном: есть опасность короткого замыкания!

## Информация о воде

Используйте водопроводную воду или воду, очищенную фильтрами с обратным осмосом. Не следует использовать умягченную (химическими средствами) или дистиллированную воду, а также воду из кондиционеров или радиаторов, поскольку она может оказать коррозионной и сократить срок службы Вашего прибора и повлиять на качество его работы. **Никогда не используйте воду, обработанную простыми угольными фильтрами**, так как остатки фильтра (частицы активированного угля) могут привести к засорению агрегата. Не добавляйте никаких добавок или ароматизаторов к воде. Вода с добавками может серьезно повредить котлу парогенератора. Частое и продолжительное применение жесткой водопроводной воды может привести к образованию накипи в парогенераторе. Для продления срока службы гладильной системы и замедления образования накипи, рекомендуется регулярно ополаскивать котел (см. абзац об обслуживании агрегата, стр. 15)

## ИНСТРУКЦИЯ ПО ЭКСПЛУАТАЦИИ KRAUSEN COMPACT

Не пытайтесь залить больше воды, встряхивая бойлер. Если вам необходимо погладить всего несколько вещей, используйте небольшое количество воды. Так вы сэкономите время и электроэнергию.

**Внимание:** Используйте водопроводную воду, при ее соответствии по качеству существующим нормативам. Если Вы живете в местах с очень жёсткой водой, используйте фильтрованную (фильтрами с обратным осмосом) воду.

Частое применение жесткой воды может привести к образованию накипи в парогенераторе.

**Внимание:** При заполнении бойлера водой оставляйте некоторый незаполненный объем для возможности образования пара. Если произошел перелив уровня воды, то в первые минуты работы системы из утюга возможен выброс горячей воды.

Гладильная система **KRAUSEN COMPACT** поставляется в комплекте с котлом-парогенератором и утюгом в полупрофессиональном исполнении, который обеспечивает ряд преимуществ:

- в отличие от «обычного» утюга, полупрофессиональный утюг выпускает пар только в области носика. Большое количество испускаемого пара легко «пробивает» несколько слоев ткани, наилучшим образом увлажняя изделие;
- задняя часть подошвы утюга сразу же сушит ткань;



**Благодаря комбинации пропаривания и немедленного высушивания время утюжки существенно сокращается.**

# ИНСТРУКЦИЯ ПО ЭКСПЛУАТАЦИИ KRAUSEN COMPACT

## KRAUSEN COMPACT НАЧАЛО РАБОТЫ:

- Вставьте вилку сетевого шнура в розетку.
- Вставьте вилку шланга утюга в гнездо, расположенное под парогенератором.
- Расположите утюг на подставку для утюга (10). Включите выключатель (14) в положение ON (I). На утюге загорится оранжевый индикатор (3). Когда будет достигнута выбранная температура, индикатор (3) погаснет. Утюг нагревается через 3-5 минут. При включении системы также начинает нагреваться гладильная поверхность доски. Встроенный термостат поддерживает температуру гладильной поверхности постоянной. В процессе нагревания прибор может немного шуметь. Это нормальное явление, которое не должно вас беспокоить.
- По мере нагрева воды в котле возрастает давление пара и после достижения рабочего значения давления пара, загорится индикатор готовности пара (8).
- Система готова к использованию. Парогенератор нагревается в течение примерно 10 минут. Это время можно сократить, используя теплую водопроводную воду.

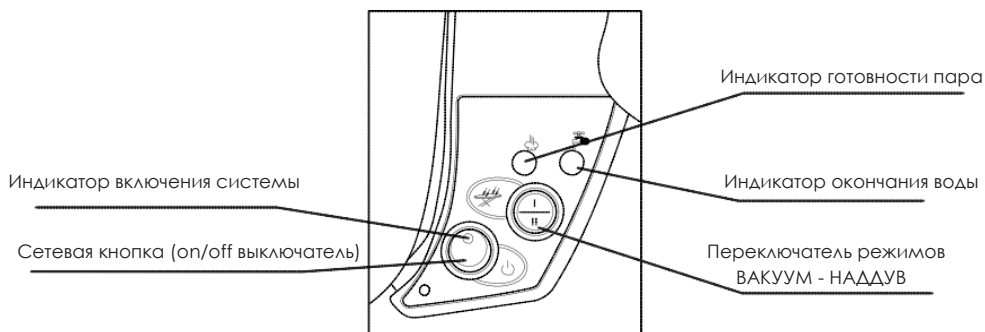

Для глажения с отпариванием для всех тканей регулятор температуры подошвы утюга (5) нужно установить в положение генерации пара (положение cotton/linen - хлопок/лен).

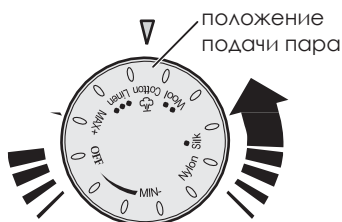

## ИНСТРУКЦИЯ ПО ИСПОЛЬЗОВАНИЮ KRAUSEN COMPACT

- Для подачи пара нажмите кнопку (4) на утюге.



**Предупреждение:** Испускаемый пар очень горячий. Есть опасность ожога!

**Внимание:** При работе датчик готовности пара то загорается, то гаснет. Это нормально. Этот датчик информирует о достижении максимального давления пара в бойлере и гаснет при естественном для работы падении давления.

**Внимание:** Когда Вы используете гладильную систему в первый раз, нагрев до высокой температуры может вызвать испарение веществ, использованных при её производстве, в виде легкого дымка. Это совершенно безвредно, быстро прекратится и происходит лишь при первом включении прибора.

**Внимание:** После включения прибора или после длительной паузы в работе, направьте первую порцию пара в воздух, но ни в коем случае не на предмет одежды, который собираетесь гладить. Это делается для того, чтобы удалить капли воды, оставшиеся в утюге, которые могли бы вызвать появление пятен на одежде.

После первого выпуска пара давление обычно быстро уменьшается. Это не является неисправностью. Это возникает из-за наличия воздуха, поступившего в котел в процессе заполнения.

### Установка температуры

При глажении с отпариванием регулятор температуры подошвы утюга (5) всегда устанавливайте не ниже положения «ПАР», иначе температура будет слишком низкой, пар будет конденсироваться в подошве утюга и вода может капать через отверстия. Положение «ПАР» находится в секторе между позициями « •• » and « ••• ». При установке переключателя в пределах этого сектора в режиме с отпариванием утюгом можно гладить любую ткань. Рекомендуем использовать температуру позиции « ••• » или максимум.

**Внимание:** символы глажения на ярлыках на предметах одежды обычно относятся только к сухому глажению, они не соотносятся с режимами отглаживания с паром. В случае очень тонких тканей рекомендуется гладить предметы одежды с изнанки, гладить с использованием тefлоновой насадки или через слой ткани, после пробы в незаметном месте изделия.

# ИНСТРУКЦИЯ ПО ИСПОЛЬЗОВАНИЮ KRAUSEN COMPACT

## Глажение с паром

- Как только загорится зеленый индикатор готовности пара (8), а индикатор нагрева на ручке утюга (3) погаснет, гладильная система **KRAUSEN COMPACT** полностью готова к работе.
- Нажмите кнопку подачи пара (4) на утюге.

**Предупреждение:** Имейте ввиду – выпускаемый пар очень горячий!

## Прерывание пара

Для прерывания подачи пара нужно просто освободить кнопку подачи пара (4) на утюге. Когда вы прерываете процесс глажения, то утюг следует поставить (подошвой вниз) на его место на подставке (10).

## Сухое глажение (глажение без пара)

Рекомендуется начинать гладить с таких вещей, которые требуют более низкой температуры.

### Подготовка прибора к работе:

- Поместить утюг на подставку для утюга (10).
- Установить регулятор температуры на требуемый режим, например:
  - = synthetic fibres - **синтетические волокна** (минимальная температура);
  - = silk/wool - **шелк/шерсть** (средняя температура);
  - = cotton/linen - **хлопок/лён** (максимальная температура).
- Подключить систему к электрической сети.
- Включить прибор кнопкой выключателем. Одновременно загорится оранжевый индикатор нагрева утюга, который погаснет, как только подошва утюга достигнет требуемой температуры. Это произойдет после 3-5 минут разогрева.
- При сухом глажении кнопку подачи пара (4) **НЕ НАЖИМАТЬ!**

## После глажения без пара

- Выключите систему с помощью общего выключателя (кнопка **on/off** ). Оранжевый индикатор на утюге погаснет.
- Отсоедините систему от электрической сети и дайте прибору полностью остыть.

## ФУНКЦИЯ ВСАСЫВАНИЯ (ВАКУУМА) И НАГРЕВА РАБОЧЕЙ ПОВЕРХНОСТИ

### Функция всасывания (вакуума)

При всасывании поглощаются остатки пара, оставшиеся после глажения. Всасывание позволяет сохранить форму предмета одежды на гладильной доске и снизить влажность. Предметы одежды становятся выглаженными и сухими, готовыми для хранения.

Нагревание поверхности гладильной доски предохраняет изделия от излишнего увлажнения, сокращает время глажения и не допускает конденсации пара внутри доски.

# ИНСТРУКЦИЯ ПО ИСПОЛЬЗОВАНИЮ KRAUSEN COMPACT

## Рекомендации:

- При наличии функции всасывания легкие ткани (шелк и т.п.) хорошо фиксируются на гладильной доске, препятствуя их соскальзыванию.
- Функция всасывания охлаждает ткань и закрепляет результат глажения, хорошо сохраняя сформированные складки.

## ФУНКЦИЯ НАДДУВА

Функция надува позволяет гладить деликатные изделия или такие предметы одежды, которые неудобны для глажения (складки брюк, карманы, швы и т.п.) на воздушной подушке, избегая образования ложных складок или сглаживание швов.

**Внимание:** во избежание образования конденсата при глажении **ВСЕГДА** используйте встроенный вентилятор либо на всасывание, либо на надув

## KRAUSEN COMPACT ВКЛЮЧЕНИЕ ФУНКЦИЙ ВАКУУМ И НАДУВ

- Для активации функции всасывания –ВАКУУМ, установите переключатель в положение "I"
- Для активации функции надува (воздушная подушка) установите переключатель в положение "II"
- Если переключатель находится в положении "0" функции всасывания и надува находятся в выключенном состоянии.

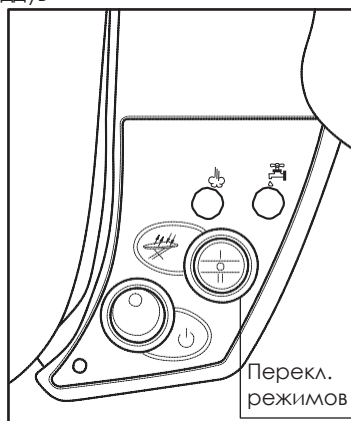

## После глажения

- Не выключайте гладильную систему в течение 10 минут, чтобы просушить гладильную доску от остатков конденсата.
- Выключите систему с помощью выключателя (7). Отсоедините систему от электросети. Дайте прибору полностью остыть.
- Снимите паровой шланг с держателя (8). Положите утюг на подставку для утюга (2).
- Отключите утюг от разъема в парогенераторе и уберите на место хранения.
- Намотайте шнур электропитания на кронштейны, находящиеся снизу доски .
- Заблокируйте своей ногой ногу доски, чтобы не соскользнула.
- Нажмите на рычаг (17) и полностью опустите гладильную систему до полной фиксации ножек фиксатором.
- Поставьте прибор в место хранения.

Вода может оставаться в бойлере до следующего глажения, если перерыв между использованиями не превышает 2 недели.

**Внимание:** убирайте агрегат на место хранения только тогда, когда он полностью остыл.

- Храните сложенную гладильную систему в вертикальном положении, парогенератором вниз (к полу).
- Убедитесь, что при хранении доска находится в устойчивом положении. Храните оборудование в сухом месте, недоступном для детей.

## ОБСЛУЖИВАНИЕ KRAUSEN COMPACT

### ЧИСТКА БОЙЛЕРА (рекомендована каждые 6 месяцев)

Если парогенератору (бойлеру) требуется обслуживание, его можно легко отсоединить от доски, что существенно облегчит транспортировку, а так же позволит время от времени промыть котел, чтобы удалить возможную накипь.

- Перед тем как приступить к любым манипуляциям с парогенератором, отсоедините его от электрической сети, а также убедитесь, что подошва утюга и подставка для утюга остыли, а в бойлере нет остаточной жидкости.
- Отключите паровой шланг утюга от парогенератора.
- Открутите винты крепления бойлера.
- Наклоните доску (1) и извлеките бойлер, потянув его с небольшим усилием (См. рис.2). Будьте осторожны, чтобы при демонтаже бойлер случайно не упал.
- Остывший бойлер наполните 0,8 литрами воды, используя бутылку для заливки воды, аккуратно поболтайте его из стороны в сторону, а после этого переверните и вылейте воду в таз или раковину.
- Повторяете эту процедуру до тех пор, пока из бойлера не будут полностью удалены грязь и накипь и польется чистая вода.
- По окончании процедуры чистки бойлера, аккуратно установите бойлер на место. Затяните винты крепления.

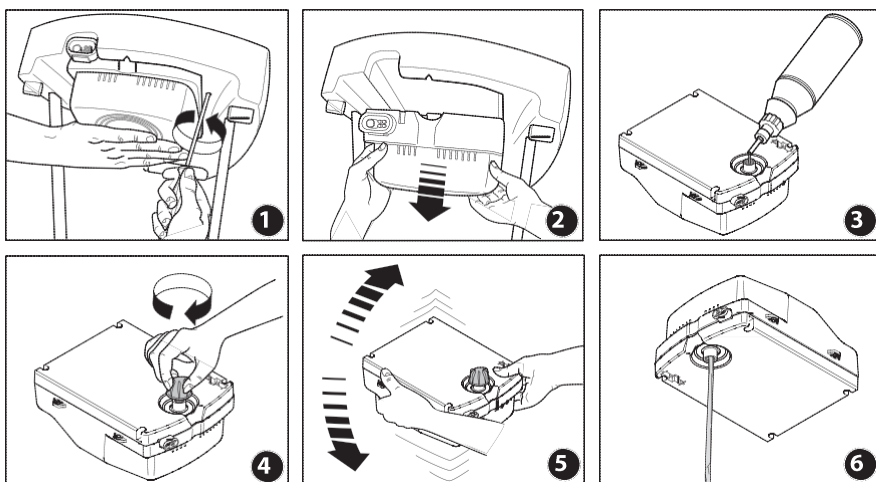

**Примечание:** Если вы случайно при демонтаже повредили бойлер, снимите его, как описано выше, и доставьте его в уполномоченный сервисный центр.

**Важно:** Не следует чистить утюг и бойлер бытовыми очистителями и средствами против накипи. Не следует чистить бойлер, если он находится под давлением. Производите сервис, если бойлер полностью остыл.

- Не следует подставлять утюг и бойлер под струю воды.
- Ставьте утюг на нескользкие термостойкие поверхности и **НИКОГДА** – на металлические поверхности.
- Если вы использовали тефлоновую подошву, после остывания, промокните ее снаружи и изнутри чистой сухой тряпочкой. Не оставляйте тефлоновую подошву остывать и сохнуть на утюге.
- После каждого использования рекомендуется опорожнить бойлер.
- Рекомендуем чистить подошву специализированными средствами, не пользуйтесь абразивными и агрессивными средствами, не царапайте подошву.
- Протирайте пластиковые части бойлера влажной салфеткой.

- Чехол гладильной поверхности можно стирать вручную или в стиральной машине на деликатном режиме при температуре 30 °С. Запасные чехлы, и другие аксессуары можно приобрести там же, где Вы приобрели гладильную систему.

**Внимание:** следите за целостностью прокладок на штуцере разъема утюга. Прокладки являются расходным материалом и их износ не является гарантийным случаем. Своевременно меняйте их во избежание утечки пара в месте подсоединения утюга к бойлеру.

Для замены прокладок обратитесь в сервисный центр или сделайте это самостоятельно. Для этого в холодном состоянии отсоедините утюг от бойлера. Отвинтите крестовой отверткой два шурупа на разъеме утюга. Аккуратно вскройте разъем, стараясь не сбить местоположение электрической фишки. Замените изношенные прокладки на новые. Соберите разъем в обратном порядке.

## **Гарантийные обязательства**

Гарантийные обязательства действуют 12 (двенадцать) месяцев для оборудования, эксплуатируемого физическими лицами в бытовых условиях, в остальных случаях – 6 (шесть) месяцев. Срок гарантии исчисляется с момента покупки прибора. Дата покупки должна подтверждаться отметкой в гарантийном талоне. Гарантия не распространяется на обычный износ прибора, уплотнительные прокладки, кабеля, на аксессуары и комплектующие, а также неполадки, которые вызваны падением прибора или включением в электросеть с несоответствующими параметрами. Использование прибора, не предусмотренное инструкцией, несоблюдение содержащихся в инструкции указаний по применению и обслуживанию, а также постороннее вмешательство в работу прибора, влечет за собой прекращение действия гарантийных обязательств. В случае неправильного использования гладильной системы и возникших вследствие этого повреждений ответственность ложится на потребителя. Дефекты, возникшие в результате ненадлежащего и неправильного использования, не подлежат гарантийному обслуживанию. В том случае, если прибор передается в сервисный центр не по условиям гарантийных обязательств, речь не идет о бесплатном гарантийном обслуживании. Ремонт в таком случае производится за счет клиента.

В случае гарантийного обслуживания направьте, пожалуйста, дефектный прибор в сервисный центр.

Производитель оставляет за собой право внесения изменений в комплектацию и модификацию прибора без предварительного уведомления.